

VEERSYSTEMEN
making everyday smoother

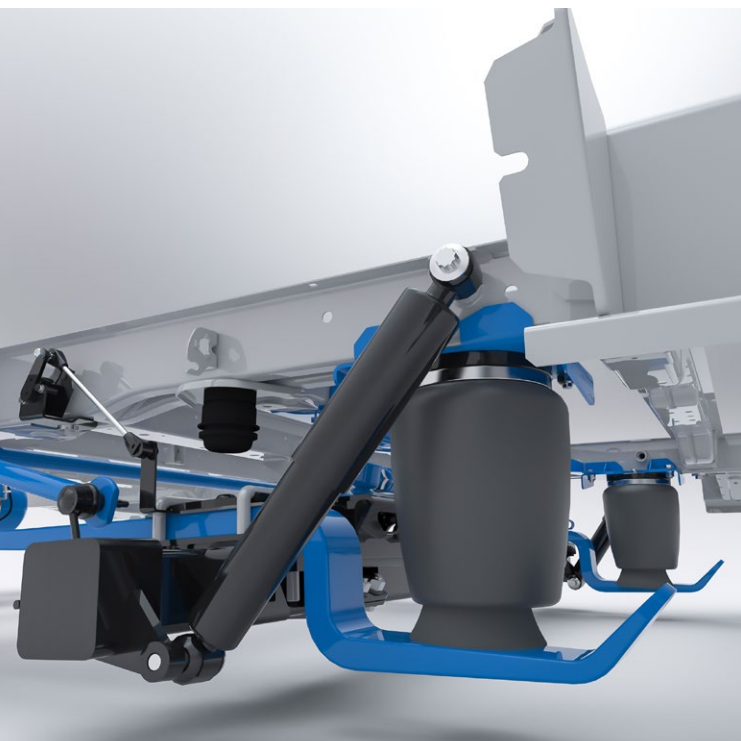

ONTDEK DE MOGELIJKHEDEN VAN VB-AIRSUSPENSION

VEILIG EN COMFORTABEL ONDERWEG.

VB-FullAir
Volledige luchtvering

ONZE VB-FULLAIR-SYSTEMEN ZORGEN
ONDER ANDERE VOOR: VERBETERD
COMFORT – VERHOOGDE STABILITEIT –
OPTIMALE WEGLIJGING EN WAARDEVOLLE
FUNCTIONALITEITEN.



DE BESTE OPLOSSING VOOR VEERPROBLEMEN.

VB-FullAir: volledige luchtvering met uitgebreide bedieningsmogelijkheden

Volledige luchtvering is een automatische, regelbare oplossing voor diverse (veer) problemen en/of wensen, waarbij de bestaande blad, schroef – of torsievering wordt vervangen door een volledig luchtveersysteem. Dit systeem omvat onder andere luchtbalgen, schokdempers, hoogtesensoren, een compressor en een elektronische regeleenheid (VB-ASCU) en kan afhankelijk van het merk en type voertuig voor zowel de voor- als de achteras worden geleverd.

VB-FULLAIR-LUCHTVEERSYSTEMEN VAN VB-AIRSUSPENSION WORDEN
GELEVERD MET EEN AFSTANDBEDIENING, ZODAT U DIVERSE FUNCTIES
VAN HET VEERSYSTEEM EENVOUDIG KUNT BEDIENEN.

Het luchtveersysteem filtert als het ware de oneffenheden uit het wegdek, waardoor het rijcomfort toeneemt. Tijdens het rijden blijft het voertuig altijd op de rijhoogte die tijdens de montage door VB-Airsuspension is ingesteld. De standaard rijhoogte is bepaald tijdens de ontwikkeling van de luchtvering en staat vast.

De rijhoogte is de meest optimale hoogte voor comfort en stabiliteit. De wegligging en stabiliteit van het voertuig worden verbeterd, wat de veiligheid ten goede komt. Als het voertuig stilstaat (in een aantal gevallen met aangetrokken handrem), is het mogelijk de instap-/laadplatformhoogte te verhogen en te verlagen voor eenvoudig in- en uitstappen of laden en lossen.

VB-FULLAIR

Volledige luchtvering

Rijhoogte verhogen	Doorhangen verminderen	Overhellen verminderen	Veercomfort verbeteren
++	+++	++	++
Rijgedrag verbeteren	Veiligheid verhogen	Stabiliteit verbeteren	Bedienings- mogelijkheden
++	+	+	++



EEN VB-FULLAIR-SYSTEEM WORDT VAAK GEMONTEERD BIJ DE VOLGENDE WENSEN:

- RIJHOOGTE VERHOGEN
- DOORHANGEN VERMINDEREN
- OVERHELLEN VERMINDEREN
- VEERCOMFORT VERBETEREN
- RIJGEDRAG VERBETEREN
- VEILIGHEID VERHOGEN
- STABILITEIT VERBETEREN
- BEDIENINGSMOGELIJKHEDEN (BIJV. VOERTUIG HEFFEN/ZAKKEN)



ONTDEK DE DIVERSE VOLLEDIGE LUCHTVEERSYSTEMEN.

Onze volledige luchtveersystemen zijn onder te verdelen in drie verschillende categorieën:

VB-FullAir 2C achteras:

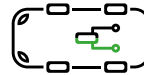

VB-FullAir 2C vooras:

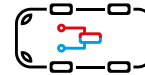

VB-FullAir 3C:

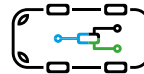

VB-FullAir 4C:

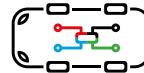

VOORDELEN VB-FULLAIR:

- Bedieningsmogelijkheden
- Constante rijhoogte
- Verbeterd comfort
- Optimale wegligging
- Verhoogde stabiliteit
- Comfortabel vervoer van passagiers
- Betere bescherming van kwetsbare goederen
- Minder slijtage aan banden/remmen

VB-FULLAIR 2C – STANDAARD

	Geheugenfunctie – opgeslagen hoogte wordt geactiveerd.	< 0 km/u	
	Handmatige bediening voor het variëren van de laad-/loshoogte.	< 0 km/u	

De hoogte van de luchtvering kan alleen worden ingesteld als het voertuig stilstaat (voor laden en lossen).

VB-FULLAIR 2C – CAMPER

		Veerpont – de voorzijde wordt tot het minimale niveau verlaagd, zodat het voertuig eenvoudig bijv. een veerpont kan oprijden.	< 30 km/u
		Laadruimte – de vooras wordt automatisch tot het maximale niveau verhoogd, zodat de laadruimte achterin het voertuig eenvoudig in- en uitgeladen kan worden.	< 0 km/u
		Handmatige bediening voor het variëren van de laad-/loshoogte.	< 0 km/u

Met de Veerpont-functie kan de rijhoogte tijdelijk worden aangepast bij een maximumsnelheid van 30 kilometer per uur. De overige functies kunnen alleen worden bediend als het voertuig stilstaat.

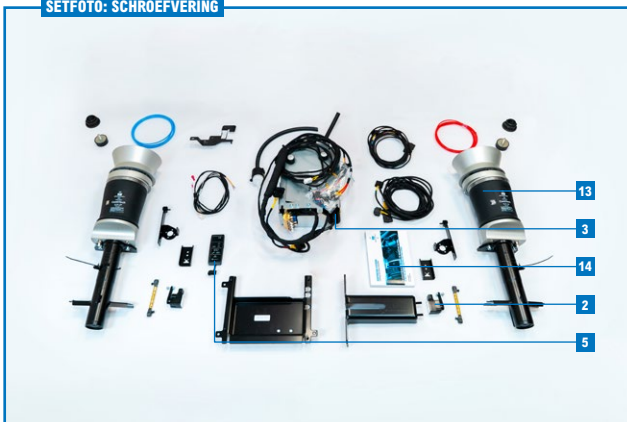
SETFOTO: SCHROEFVERING

EENVOUDIG DE HOOGTE VAN HET VOERTUIG REGELEN.

VB-FullAir 2C: op de vooras

VB-FullAir 2C is een volledig luchtveersysteem op de vooras van het voertuig. Met 2C ofwel 2-Corner wordt aangegeven dat er twee hoogtesensoren zijn gemonteerd. VB-FullAir 2C voor de vooras is alleen beschikbaar voor bepaalde merken en types.

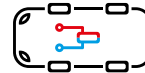

Het VB-FullAir 2C-systeem op de vooras wordt geleverd met één van de hiernaast getoonde afstandsbedieningen. Met de afstandsbediening kunt u diverse functies van het systeem eenvoudig bedienen.

INHOUD VB-FULLAIR 2C SYSTEMEN:**SCHROEFVERING**

INHOUD VB-FULLAIR 2C SYSTEMEN:		SCHROEFVERING
2	Hoogtesensoren	+
3	VB-ASCU (regeleenheid)	+
5	Afstandsbediening	+
13	McPherson-voorpoten met luchtbalgen	+
14	Bedieningshandleiding	+
+	Schokdempers (in de meeste gevallen)	+
+	Bevestigingsmateriaal	+
+	Montagehandleiding	+
+	Goedkeuringspapieren (TÜV/ABE)	+

VB-FULLAIR 2C – STANDAARD

	Geheugenfunctie – opgeslagen hoogte wordt geactiveerd.	< 0 km/u
	Handmatige bediening voor het variëren van de laad-/loshoogte.	< 0 km/u

De hoogte van de luchtvering kan alleen worden ingesteld als het voertuig stilstaat (voor laden en lossen).

**VB-FULLAIR 2C – CAMPER**

	Veerpunt – de achterzijde wordt tot het maximale niveau verhoogd, zodat het voertuig eenvoudig bijv. een veerpunt kan oprijden.	< 30 km/u
	Laadruimte – de achteras wordt tot het minimale niveau verlaagd, zodat de laadruimte achterin het voertuig eenvoudig in- en uitgeladen kan worden.	< 0 km/u
	Handmatige bediening voor het variëren van de laad-/loshoogte.	< 0 km/u

Met de Veerpunt-functie kan de rijhoogte tijdelijk worden aangepast bij een maximumsnelheid van 30 kilometer per uur. De overige functies kunnen alleen worden bediend als het voertuig stilstaat.



EENVOUDIG DE HOOGTE VAN HET VOERTUIG REGELEN.

VB-FullAir 2C op de achteras

VB-FullAir 2C is een volledig luchtveersysteem op de achteras van het voertuig. Met 2-Corner wordt aangegeven dat er twee hoogtesensoren zijn gemonteerd.

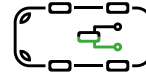

Het VB-FullAir 2C-systeem op de achteras wordt geleverd met één van de hiernaast getoonde afstandsbedieningen. Met de afstandsbediening kunt u diverse functies van het systeem eenvoudig bedienen.

INHOUD VB-FULLAIR 2C SYSTEMEN:

		BLADVERING	SCHROEFVERING	TORSIEVERING
1	Luchtbalgen	+	+	+
2	Hoogtesensoren	+	+	+
3	VB-ASCU – regeleenheid	+	+	+
4	Hoofdveren	+		
5	Afstandsbediening	+	+	+
6	Schokdempers – in de meeste gevallen	+	+	+
7	Compressor	+	+	+
8	Luchtank	+	+	+
9	Draagarmen			+
10	Torsiestaven			+
11	Balgsteunen			+
14	Bedieningshandleiding	+	+	+
+	Bevestigingsmateriaal	+	+	+
+	Montagehandleiding	+	+	+
+	Goedkeuringspapieren (TÜV/ABE)	+	+	+

SETFOTO: BLADVERING

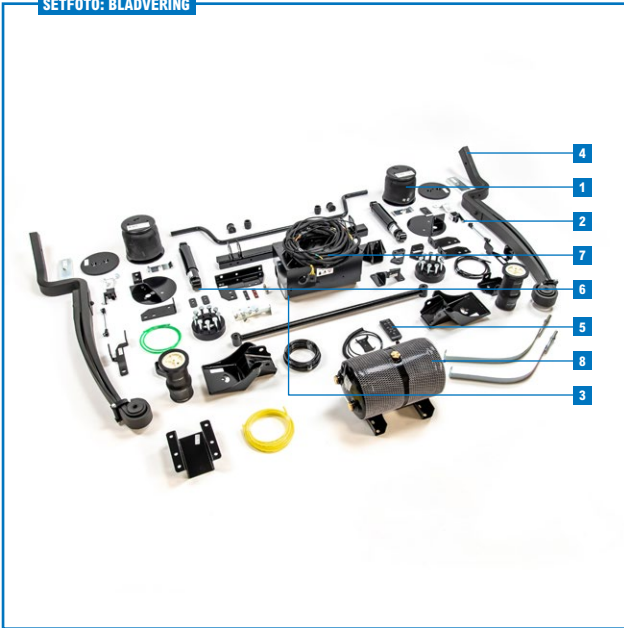

SETFOTO: SCHROEFVERING

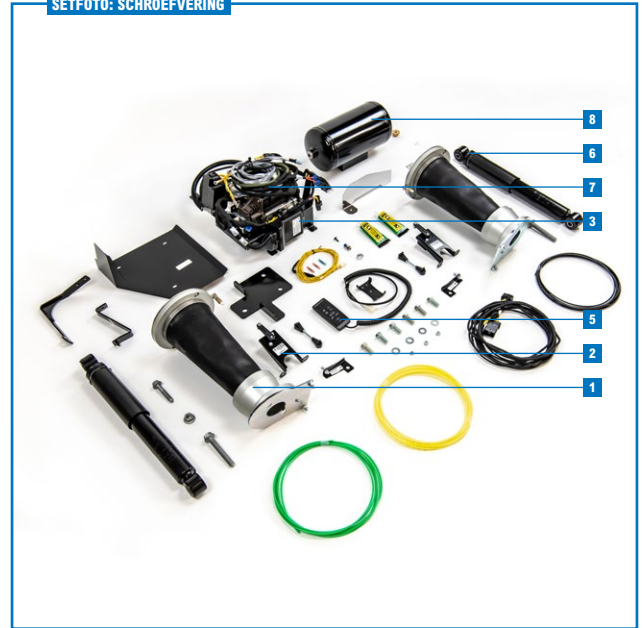

REMOTE: STANDAARD – 105220022



REMOTE: CAMPER – 105220034



SETFOTO: TORSIEVERING – AL-KO CHASSIS

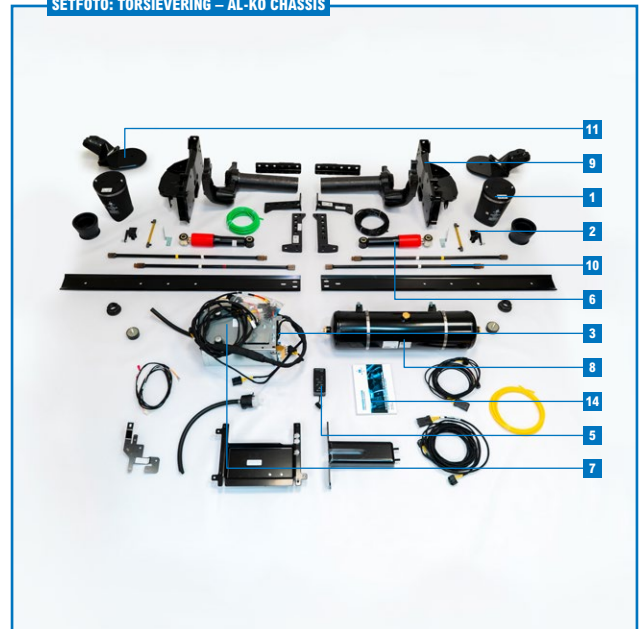

VB-FULLAIR 3C – CAMPER

	Off Road – een verhoging van ca. 30 mm zorgt voor meer bodemvrijheid op ruw terrein.	< 30 km/u
	Parking – het voertuig wordt nagenoeg tot het maximale niveau verlaagd, waardoor het in- en uitstappen vergemakkelijkt wordt. Tevens wordt in bepaalde gevallen (afhankelijk van de oorspronkelijke voertuighoogte) de rijkhoogte verlaagd om een parkeergarage in te rijden of om onder een poort door te rijden.	< 30 km/u
	Handmatige bediening voor het variëren van de laad-/loshoogte.	< 0 km/u
	Veerpont – de achterzijde wordt tot het maximale niveau verhoogd, zodat het voertuig eenvoudig bijv. een veerpont kan oprijden.	< 30 km/u
	Laadruimte – de vooras wordt automatisch verhoogd en de achterzijde tot het maximale niveau verlaagd, zodat de lading achterin het voertuig eenvoudig in- en uitgeladen kan worden.	< 0 km/u

Met de Veerpont-functie kan de rijkhoogte tijdelijk worden aangepast bij een maximumsnelheid van 30 kilometer per uur. De overige functies kunnen alleen worden bediend als het voertuig stilstaat.

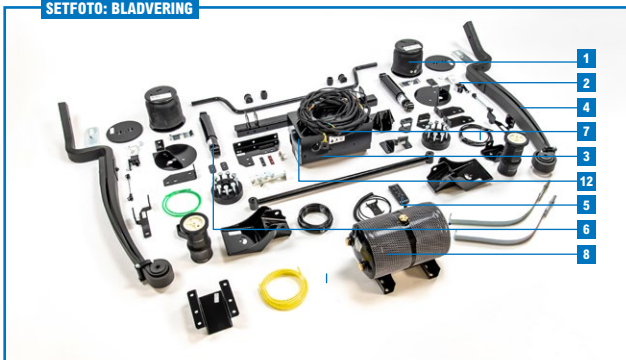
SETFOTO: BLADVERING

VOOR EN ACHTER ALTIJD OP RIJHOOGTE.

VB-FullAir 3C

VB-FullAir 3C is een volledig luchtveersysteem op de achteras en een hulpluchtveersysteem op de vooras van het voertuig. Met 3-Corner wordt aangegeven dat er drie sensoren zijn gemonteerd: twee hoogtesensoren achter en één druksensor voor.

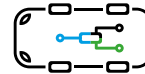

Het VB-FullAir 3C-systeem is alleen leverbaar voor een aantal campers met een Iveco Daily-chassis. Het VB-FullAir 3C-systeem wordt geleverd met de hiernaast getoonde afstandsbediening. Met de afstandsbediening kunt u diverse functies van het systeem eenvoudig bedienen.

INHOUD VB-FULLAIR 3C* SYSTEMEN:**BLADVERING**

1	Luchtbalgen	+
2	Hoogtesensoren	+
3	VB-ASCU – regeleenheid	+
4	Hoofdveren	+
5	Afstandsbediening	+
6	Schokdempers – in de meeste gevallen	+
7	Compressor	+
8	Luchtank	+
12	Druksensor	+
+	Bevestigingsmateriaal	+
+	Montagehandleiding	+
+	Bedieningshandleiding	+
+	Goedkeuringspapieren (TÜV/ABE)	+

* Bestaat uit een hulpluchtveersysteem op de vooras en een VB-FullAir 2C systeem op de achteras.

VB-FULLAIR 4C – FULL OPTION

	Geheugenfunctie – opgeslagen hoogte wordt geactiveerd.	< 0 km/u	
	Handmatige bediening voor het variëren van de laad-/loshoogte.	< 0 km/u	
	Veerpont – de achterzijde wordt tot het maximale niveau verhoogd, zodat het voertuig eenvoudig bij een veerpont kan oprijden.	< 30 km/u	
	Waterafvoer – helt het voertuig naar de zijde van de waterafvoer, zodat de afvalwater- en de toilet tank volledig geleegd kunnen worden.	< 0 km/u	
	Laadruimte – de vooras wordt automatisch verhoogd en de achterzijde tot het maximale niveau verlaagd, zodat de lading achterin het voertuig eenvoudig in- en uitgeladen kan worden.	< 0 km/u	

Met de functies Off Road en Car Park kan de rijkhoogte tijdelijk worden aangepast bij een maximumsnelheid van 30 kilometer per uur. De Sport-functie werkt bij alle snelheden. De overige functies kunnen alleen worden bediend als het voertuig stilstaat.

VB-FULLAIR 4C – CAMPER

		AutoLevel – omvat een digitaal waterspas dat het voertuig (binnen de mogelijkheden van de veerweg) waterpas kan zetten.	< 30 km/u
		Sport – een verlaging van ca. 30 mm zorgt voor een sportieve en stevige afstelling van het chassis.	< 0 km/u
		Off Road – een verhoging van ca. 30 mm zorgt voor meer bodemvrijheid op ruw terrein.	< 30 km/u
		Car Park / Parking – het voertuig wordt nageoeg tot het maximale niveau verlaagd, waardoor het in- en uitstappen gemakkelijk wordt. Tevens wordt in bepaalde gevallen (afhankelijk van de oorspronkelijke voertuighoogte) de rijkhoogte verlaagd om een parkeergarage in te rijden of om onder een poort door te rijden.	< 30 km/u

Met de functies Veerpont, Off Road en Parking kan de rijkhoogte tijdelijk worden aangepast bij een maximumsnelheid van 30 kilometer per uur. De overige functies kunnen alleen worden bediend als het voertuig stilstaat.

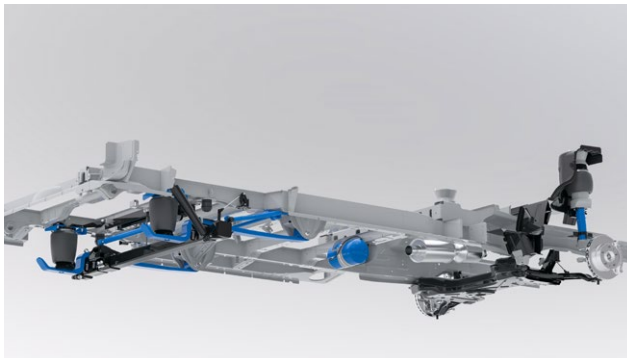

UITGEBREIDE BEDIENINGS- MOGELIJKHEDEN.

VB-FullAir 4C

VB-FullAir 4C is een volledig luchtveersysteem op de voor- en achteras van het voertuig. Met 4-Corner wordt aangegeven dat er vier hoogtesensoren zijn gemonteerd: twee op de vooras en twee op de achteras.

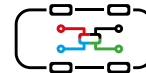

Het VB-FullAir 4C-systeem wordt geleverd met één van de afstandsbedieningen op de linkerpagina. Met de afstandsbediening kunt u alle functies van het systeem eenvoudig bedienen.

INHOUD VB-FULLAIR 4C SYSTEMEN:

		BLADVERING	SCHROEFVERING	TORSIEVERING
1	Luchtbalgen	+	+	+
2	Hoogtesensoren	+	+	+
3	VB-ASCU – regeleenheid	+	+	+
4	Hoofdveren	+		
5	Afstandsbediening	+	+	+
6	Schokdempers – in de meeste gevallen	+	+	+
7	Compressor	+	+	+
8	Lucht tank	+	+	+
9	Draagarmen			+
10	Torsiestaven			+
11	Balgsteunen			+
13	McPherson-voorpoten met luchtbalgen	+	+	+
14	Bedieningshandleiding	+	+	+
+	Bevestigingsmateriaal	+	+	+
+	Montagehandleiding	+	+	+
+	Goedkeuringspapieren (TÜV/ABE)	+	+	+

SETFOTO: BLADVERING

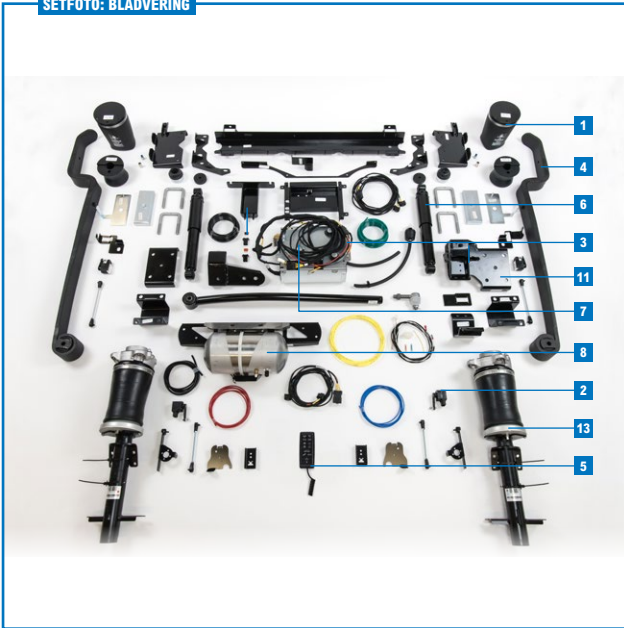

SETFOTO: SCHROEFVERING

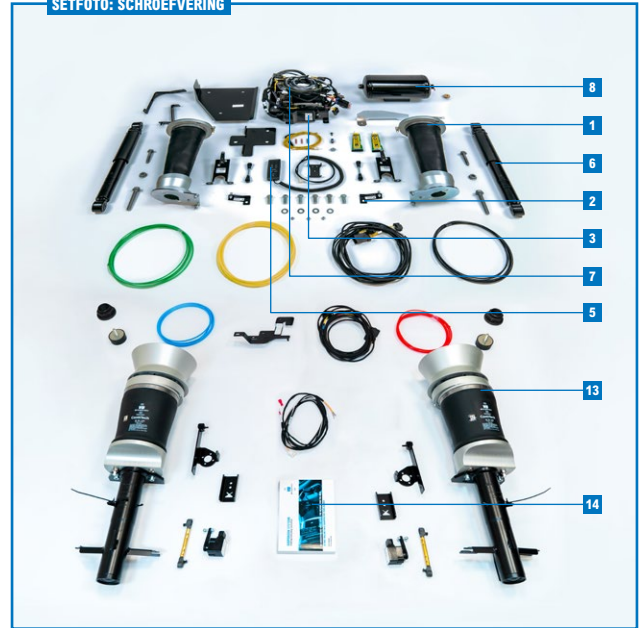

AFSTANDBEDIENING: FULL OPTION – 1052200023



AFSTANDBEDIENING: CAMPER – 1052200036



SETFOTO: TORSIEVERING – AL-KO CHASSIS

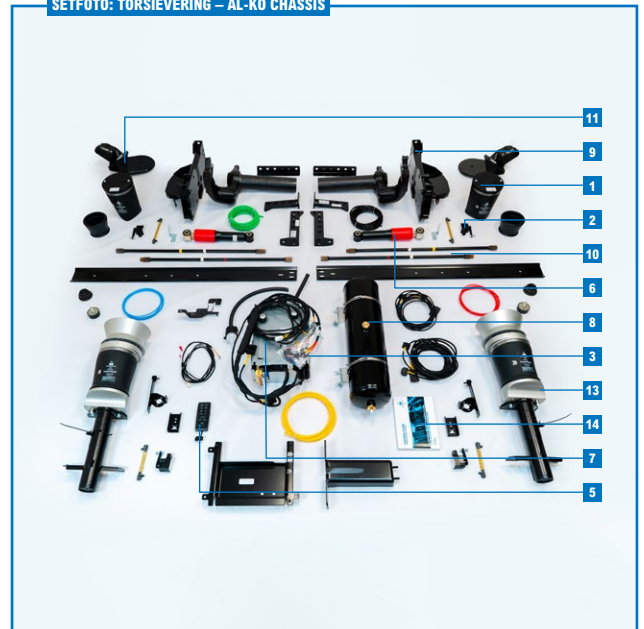

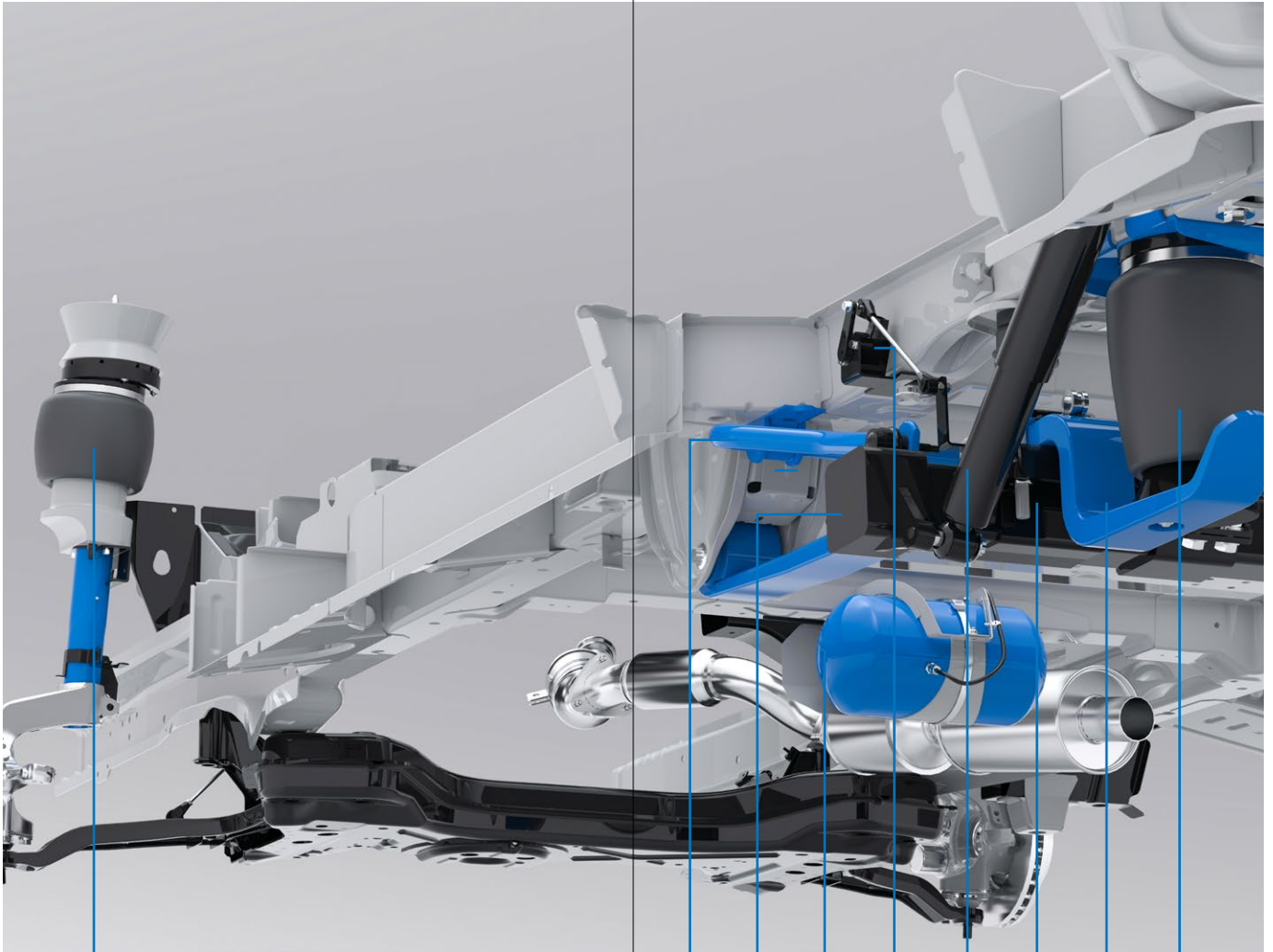

13

10

7

8

2

6

3

4

1



**VOLLEDIGE
LUCHTVEERSYSTEMEN
FILTEREN ALS HET WARE
ONEFFENHEDEN UIT HET
WEGDEK.**



OPTIES: DE LUCHTVERING ALTIJD BLIJVEN BEDIENEN.

De volledige luchtveersystemen van VB-Airsuspension zijn ook uit te breiden met een aantal opties. Onderstaande opties zijn beschikbaar voor:

- VB-FullAir 2C
- VB-FullAir 3C
- VB-FullAir 4C

Noodventielset

Middels vulventielen kan het VB-FullAir-systeem bij een eventuele elektronische storing of een defect in de compressor op druk worden gebracht. Door middel van een externe luchtvoorziening kan het voertuig weer op rijhoogte worden gebracht, zodat de weg kan worden vervolgd.

Module Nalooptijd

Deze module in de VB-ASCU zorgt ervoor dat de luchtvering na het uitschakelen van het contact nog één uur actief blijft. Het contact van het voertuig kan dus worden uitgeschakeld, terwijl alle functies van de luchtvering actief blijven.

Extra schakelaar

Dit is een extra schakelaar waarmee de hoog/laag-functie van de luchtvering vanaf een andere plek in het voertuig kan worden bediend, bijvoorbeeld bij de achterdeur. Het voordeel hiervan is dat de bestuurder niet naar de cabine hoeft te lopen om de luchtvering te bedienen.

Softwarevariant

Afhankelijk van de toepassing en het gebruik van het voertuig kan een aangepaste softwarevariant worden gekozen.



OPTIE: SNEL EN SOEPEL WATERPAS STAAN.

Een extra optie voor onze VB-FullAir 4C-systemen is VB-AutoLevel.

VB-AutoLevel

Met deze module kan het voertuig horizontaal worden gezet, zelfs wanneer het voertuig op een ongelijke ondergrond staat. Met een druk op de knop wordt het voertuig snel en soepel waterpas gezet. Oneffenheden tot meer dan 10 cm kunnen verholpen worden (afhankelijk van het type voertuig). Alleen geschikt voor VB-FullAir 4C-systemen.



Naast de producten uit de productgroep 'volledige luchtvering' bieden wij nog meer verschillende producten aan. Onze producten zijn onder te verdelen in vier productgroepen. Binnen deze productgroepen zijn er diverse systemen leverbaar voor vele merken en types, waardoor er altijd een passende oplossing voor u beschikbaar is.



VOLLEDIGE LUCHTVERING



HULPLUCHTVERING



HULP- EN VERZWAARVEREN

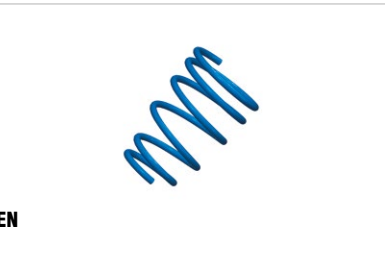

SPECIALE ONDERDELEN

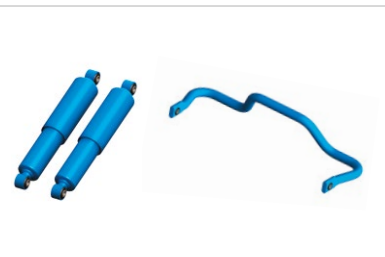

ALTIJD DE JUISTE OPLOSSING.

Product Finder

Is uitgebreide kennis een vereiste wanneer u op zoek bent naar een geschikte oplossing voor uw voertuig? *Zeker niet.* Onze Product Finder op onze website is dé tool om de beste oplossing voor uw voertuig te vinden. Met enkel een aantal basisvoertuiggegevens kunt u uw specifieke problemen en/of wensen aangeven, die zullen leiden naar de best geschikte oplossing voor uw voertuig. Het overzicht van de problemen en/of wensen in onze Product Finder oogt als een behoorlijke lijst – wij bieden namelijk voor veel problemen/wensen dé juiste oplossing.

VB-Wizard

Weet u niet welk probleem/wens de meeste focus nodig heeft voor het bepalen van de meest geschikte oplossing voor uw voertuig? *Dat begrijpen we.* Wij raden u hierbij aan om de VB-Wizard in te zetten. Op onze website vindt u de VB-Wizard rechtsonder in onze Product Finder. Deze functie neemt de meest voorkomende problemen en/of wensen stap voor stap met u door, met een uitgebreide uitleg (met animaties) die alles herkenbaar voor u maakt.

BEZOEK ONZE WEBSITE WWW.VBAIRSUSPENSION.COM EN ERVAAR ZELF HET GEMAK VAN ONZE PRODUCT FINDER EN VB-WIZARD.

Hebt u uiteindelijk een 'top drie' van de meest geschikte VB-Producten voor uw voertuig gevonden? Vraag dan eenvoudig uw offerte aan bij één van onze VB-Partners die zich het dichtst bij u in de buurt bevindt. Ook bij verdere vragen staan onze VB-Partners u graag te woord!



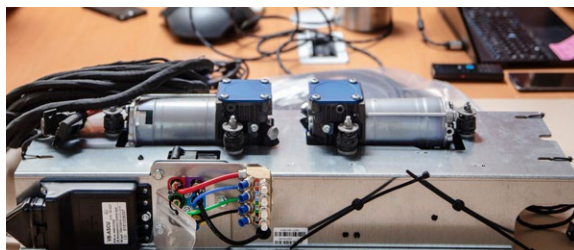
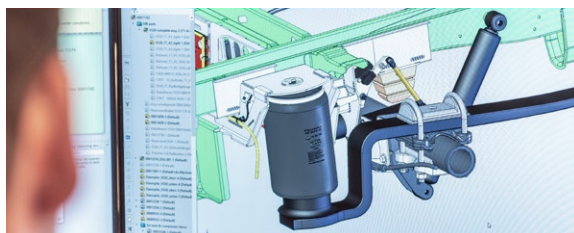

WIJ MAKEN VAN ELKE WEG
EEN GOEDE WEG.



VB-AIRSUSPENSION, WERELDWIJD ONDERWEG.

Als snelgroeiend en toonaangevend bedrijf willen wij de mensen om ons heen laten genieten van onze eersteklas veeraanpassingen. Deze veeraanpassingen zorgen voor meer comfort, beter rijgedrag en meer veiligheid. Op die manier laten wij het leven van de mensen om ons heen 'smoother' verlopen.

MAKING EVERYDAY SMOOTHER.

Volgens dit motto doen wij elke dag ons uiterste best voor onze klanten. En dat met succes! Want al meer dan 30 jaar ontwikkelen en bouwen wij met een gemotiveerd team veeraanpassingen en diverse luchtveersystemen voor lichte bedrijfswagens, ambulances, autotransporters, campers, 4x4-voertuigen en offroadvoertuigen. Ons aanbod reikt van versterkte veren tot volledige luchtvering met actieve dempers voor de voor- en achteras. Wij zijn bijzonder trots op de officiële erkenning van onder andere Mercedes-Benz, Volkswagen, Ford, Renault, PSA en AL-KO – de hoogste erkenning die een toebehorenspecialist van een voertuigfabrikant kan krijgen. Dankzij TÜV-goedkeuringen en 'verklaringen van geen bezwaar' (LONO) van verschillende voertuigfabrikanten zijn onze producten ook voor andere voertuigen verkrijgbaar.

- MEER DAN 30 JAAR ERVARING
- 195 MEDEWERKERS
- WERELDWIJD 9 EIGEN DOCHTERONDERNEMINGEN
- VERTEGENWOORDIGD MET PARTNERS IN 42 LANDEN
- LEVERING IN MEER DAN 60 LANDEN
- MEER DAN 355 GECERTIFICEERDE INBOUWPARTNERS
- MEER DAN 885 GETRAINDE VAKLIEDEN
- RUIM 300.000 VERKOCHTE LUCHTVEERSYSTEMEN

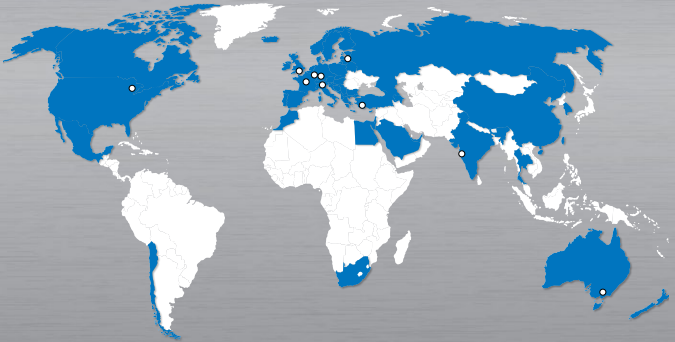

LATEN WE KENNISMAKEN.

Via een uitgebreid netwerk van internationale partners en dealers vinden onze producten hun weg naar tevreden gebruikers. Onze partners en dealers zijn geautoriseerd en uiterst bekwaam om onze producten te installeren, service te verlenen en u van passend advies te voorzien.

Wilt u weten waar de dichtstbijzijnde partner of dealer te vinden is?
Kijk dan op www.vbairsuspension.com.